

# GETTING STARTED? EASY.

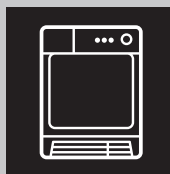

ZDC8202PZ

<b>DA</b>	<b>Brugsanvisning</b>	2
	Tørretumbler	
<b>EL</b>	<b>Οδηγίες Χρήσης</b>	15
	Στεγνωτήριο	
<b>NO</b>	<b>Bruksanvisning</b>	30
	Tørketrommel	

# ZANUSSI

## OM SIKKERHED

---

Læs brugsanvisningen grundigt, før apparatet installeres og tages i brug. Producenten kan ikke drages til ansvar, hvis apparatet installeres forkert og anvendelsen forårsager skade. Opbevar altid brugsanvisningen sammen med apparatet til eventuel fremtidig brug.

## SIKKERHED FOR BØRN OG ANDRE UDSATTE PERSONER



### ADVARSEL!

Risiko for kvælning, personskade eller permanent invaliditet.

- Apparatet kan bruges af børn fra 8 år og opefter samt af personer med nedsat fysisk, sensorisk eller psykisk funktionsevne, eller som mangler den nødvendige erfaring eller viden, hvis de er under opsyn eller er blevet instrueret i at bruge apparatet på en sikker måde samt forstår de medfølgende farer.
- Børn må ikke lege med apparatet.
- Børn på under 3 år skal holdes på afstand, med mindre de overvåges konstant.
- Opbevar al emballage utilgængeligt for børn.
- Opbevar alle opvaskemidler utilgængeligt for børn.
- Lad ikke børn og husdyr komme tæt på apparatet, mens lugen er åben.
- Hvis apparatet har en børnesikring, anbefales det, at du aktiverer den.
- Rengøring og vedligeholdelse må ikke udføres af børn uden overvågning.

## GENERELT OM SIKKERHED

- Apparatets specifikationer må ikke ændres.
- Hvis tørretumbleren stilles oven på en vaskemaskine, skal stablesættet anvendes. Stablesættet, der kan fås hos din autoriserede forhandler, må kun bruges med det apparat, der er angivet i vejledningen, som fulgte med tilbehøret. Læs den omhyggeligt inden installation (se installationsbrochuren).

- Apparatet kan monteres som fritstående eller under køkkenbordet med korrekt plads (se installationsbrochuren).
- Installér ikke apparatet bag en dør, der kan låses, en skydedør eller en dør med et hængsel på den modsatte side, hvor apparatets låge ikke kan åbnes helt.
- Ventilationsåbningerne i bunden (hvis relevant) må ikke tildækkes af et gulvtæppe.
- Sæt først netstikket i stikkontakten ved installationens afslutning. Sørg for, at der er adgang til elstikket efter installationen.
- Sørg for god ventilation i det lokale, hvor tørretumbleren installeres, så der ikke kan dannes gasser i rummet fra andre apparater, der bruger brændstof som f.eks. gas, eller fra åbne ildsteder.
- Udblæsningsluft må ikke blive sendt ud i et aftræksrør, der bruges til udblæsningsgasser fra apparater, der afbrænder gas eller andre brændstoffer. (hvis relevant)
- Hvis netledningen er beskadiget, skal den af sikkerhedsgrunde udskiftes af producenten, et autoriseret servicecenter eller en tekniker med tilsvarende kvalifikationer.
- Overhold det maksimale 8 kg genstande, der kan ilægges (se kapitlet "Programtabel").
- Brug ikke apparatet, hvis der er blevet anvendt industrielle kemikalier til rengøring.
- Tør fnug væk, der har ophobet sig omkring apparatet.
- Brug ikke maskinen uden et filter. Rengør fnugfilteret inden og efter hver brug.
- Tør ikke uvasket tøj i tørretumbleren.
- Hvis tøjet er tilsmudset med substanser som for eksempel madolie, acetone, alkohol, benzin, petroleum, pletfjerner, terpentiner, voks og voksfjerner, skal det vaskes i varmt vand tilsat ekstra vaskemiddel, før det tørres i tørretumbleren.
- Genstande som skumgummi (latexgummi), badehætter, vandtætte tekstiler, ting med gummibagside og tøj eller puder forsynet med skumgummiindlæg må ikke tørres i tørretumbleren.

- Skyllemidler og lignende produkter skal bruges som angivet på produktets emballage.
- Tag alle genstande ud af lommerne, som f.eks. lightere og tændstikker.
- Stands aldrig tørretumbleren, før tørreprogrammet er helt slut, med mindre alt tøjet hurtigt tages ud og bredes ud, så varmen kan slippe væk.
- Varmelegemet slås fra i sidste del af tørreprogrammet (nedkølingstrin). Det sikrer, at tøjet efterlades i maskinen med en temperatur, der ikke kan skade tøjet.
- Sluk for apparatet, og tag stikket ud af kontakten inden vedligeholdelse.

## SIKKERHEDSANVISNINGER

### INSTALLATION

- Fjern al emballagen.
- Undlad at installere eller bruge et beskadiget apparat.
- Følg installationsvejledningen, der følger med apparatet.
- Vær altid forsigtig, når du flytter apparatet, da det er tungt. Brug altid sikkerhedshandsker.
- Stil eller brug ikke apparatet et sted, hvor temperaturen kommer under 5 °C eller over 35 °C.
- Sørg for, at gulvet, hvor apparatet skal stå, er plant, stabilt, varmefast og rent.
- Sørg for, at der er luftcirkulation mellem apparatet og gulvet.
- Flyt altid apparatet lodret.
- Apparatets bagside skal anbringes mod væggen.
- Når apparatet står i den endelige position, kontrolleres det, at det er i vater. Skru benene op og ned, indtil apparatet er i vater, hvis dette ikke er tilfældet.

### TILSLUTNING, EL



**ADVARSEL!** Risiko for brand og elektrisk stød.

- Apparatet skal tilsluttes strøm m/jord, jvf. Stærkstrømsreglementet.
- Sørg for, at de elektriske data på typeskiltet svarer til strømforsyningen. Hvis det ikke er tilfældet, skal du kontakte en elektriker.
- Brug altid en korrekt monteret lovlig tilslutningskontakt.

- Brug ikke multistik-adaptere og forlængerledninger.
- Undgå at slukke for maskinen ved at trække i ledningen. Tag altid fat i selve netstikket.
- Undgå at berøre netledningen eller netstikket, hvis du har våde hænder.
- Kun for Storbritannien og Irland. Apparatet har et 13 A-netstik. Hvis sikringen i netstikket skal udskiftes, skal du bruge en sikring på 13 A ASTA (BS 1362).
- Dette apparat opfylder gældende EU-direktiver.

### BRUG



**ADVARSEL!** Risiko for personskade, elektrisk stød, brand, forbrændinger eller skade på apparatet.

- Brug kun apparatet i et husholdningsmiljø.
- Tør ikke beskadigede genstande, som indeholder polstring eller fyld.
- Tør kun stoffer, som er egnet til tørring i tørretumbler. Følg instruktionerne på stofmærket.
- Hvis du har vasket dit vasketøj med en pletfjerner, skal du starte et ekstra skylleprogram, inden du starter tørretumbleren.
- Undlad at drikke eller tilberede mad med kondensvand/destilleret vand. Det kan føre til sundhedsproblemer for såvel mennesker som dyr.
- Undgå at sidde eller stå på den åbne luge.
- Tør ikke dryppende vådt tøj i tørretumbleren.

## VEDLIGEHOLDELSE OG RENGØRING



**ADVARSEL!** Risiko for skader på mennesker eller apparat.

- Undlad at bruge højtryksrenser eller damp til at rengøre apparatet.
- Rengør apparatet med en fugtig, blød klud. Brug kun et neutralt rengøringsmiddel. Brug ikke slibende midler, skuresvampe, opløsningsmidler eller metalgenstande.

## BORTSKAFFELSE



**ADVARSEL!** Risiko for personskade eller kvælning.

- Tag stikket ud af kontakten.
- Klip elledningen af, og kassér den.
- Fjern lågens lås, så børn og kæledyr ikke kan blive lukket inde i apparatet.

# NEM START

## PRODUKTBESKRIVELSE

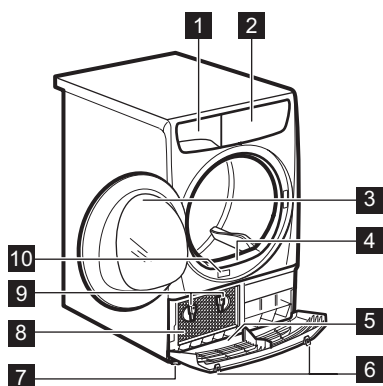

- 1 Tøm vandtank
- 2 Betjeningspanel
- 3 Apparatluge
- 4 Primært filter
- 5 Bunddæksel med ventilationsåbninger



**ADVARSEL!** Anbring ikke nogen genstande på bunddækslet

- 6 Knapper til at åbne bunddækslet
- 7 Justerbare ben
- 8 Kondensatorluge
- 9 Låse til kondensatorluge
- 10 Mærkeplade



Brugeren kan montere lugen i den modsatte side. Det kan gøre det nemmere at lægge vasketøj i eller tage det ud, hvis der er begrænset plads til apparatets installation (se separat brochure).

## BETJENINGSPANEL

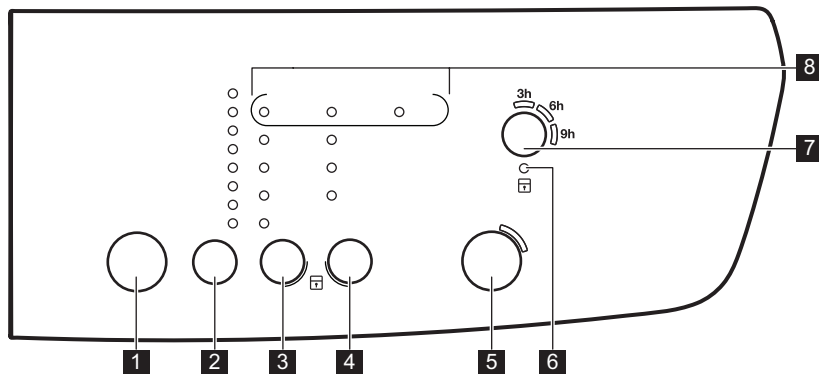

1 Knappen Tænd/sluk

2 Knap til valg af program **P**

3 Knap til valg af tørhed

4 Knap til valg af tilvalg





- 5 Start/Pause knap
- 6 Børnesikringslampe
- 7 Udskydelse knap
- 8 Kontrollamper: Filtre , Kondensator , Tank



Tryk på touchpaddene med fingeren i området med symbolet eller navnet på funktionen. Undgå at bruge handsker, når du betjener betjeningspanelet. Sørg altid for, at betjeningspanelet er rent og tørt.

## PROGRAMTABEL

Programmer	Type af vask	Fyldning (maks.) <sup>1)</sup> / Fabriksmærke
Bomuld	Tørhedsgrad:  Ekstra tørt,  Meget tørt, Skabstørt <sup>2)3)</sup> ,  Strygetørt <sup>3)</sup>	8 kg/
Syntetisk	Tørhedsgrad:  Ekstra tørt,  Skabstørt <sup>3)</sup> ,  Strygetørt	3,5 kg/
Blandet	Bomuld og syntetiske stoffer. Program med lav temperatur. Program til finvask med varm luft.	3 kg/
Strygelet	Strygelette stoffer, hvor der kun er brug for minimal stryging. Strygeresultaterne kan være forskellige fra en type tøj til en anden. Ryst tøjet, inden du lægger det i apparatet. Når programmet er afsluttet, skal tøjet straks fjernes og hænges på en bøjle.	1 kg (eller 5 skjorter)/
Uld <sup>4)</sup>	Uldstoffer. Mild tørring af vaskbart uld. Fjern straks tøjet, når programmet er færdigt.  WOOLMARK APPAREL CARE	1 kg
Puder	Til tørring af et eller to vattæpper og puder (med fjer, dun eller syntetisk fyld).	3 kg/
Genopfriskning	Opfriskning af tøj efter opbevaring.	1 kg

Programmer	Type af vask	Fyldning (maks.) <sup>1)</sup> / Fabriksmærke
 Tid 30 min	Tidsprogram til tørring af enkelte stykker tøj.	1kg/   

1) De maksimale vægt henviser til tørt tøj.

2) Programmet  Bomuld Skabstørt er "standardbomuldprogrammet", og det egner sig til tørring af normalt vådt bomuldstøj og er det mest effektive program, hvad angår energiforbrug, til tørring af vådt bomuldstøj.

3) **Kun til testinstitutter:** Standardprogrammer til test er angivet i EN 61121-dokumentet.



4) Tørreprogrammet til uld i denne maskine er godkendt af **Woolmark**-virksomheden til tørring af maskinvaskebare uldprodukter, såfremt tøjet vaskes og tørres i henhold til instruktionerne på vaskemærket samt anvisningerne fra producenten af denne maskine. **M1221**. I Storbritannien, Irland, Hong Kong og Indien er **Woolmark**-symbolet et certificeringsvaremærke.

## TILVALG

### TØRHEDSGRAD

Denne funktion gør, at vasketøjet bliver mere tørt.

Der er 4 mulige valg:

-  Ekstra tørt
-  Meget tørt (kun til bomuld)
-  Skabstørt
-  Strygetørt

### ANTIKRØL 90 MIN

Forlænger standard antikrølfasen på 30 minutter med 60 minutter i slutningen af hver tørrecyklus.

Denne funktion begrænser risikoen for, at tøjet krøller. Vasketøjet kan fjernes under antikrølfasen.













### TID 60 MIN

Forlænger Tid 30 min-programmet med 30 minutter.

### FINVASK

Med dette tilvalg kan du indstille et program til finvask, der har en lav temperatur. Brug dette tilvalg med stoffer, der har symbolet  på stofmærket (f.eks. akryl, viskose).

### TILVALGSTABEL

Programmer							
					 An- tikrøl 90 min	 Tid 60 min	 Fin- vask
 Bomuld	▪	▪	▪	▪	▪		▪
 Syntetisk	▪		▪	▪	▪		▪
 Blandet			▪		▪		



Programmer	☀				☑		
	☀	☀	☀	☀	🕒 Antikrøl 90 min	🕒 Tid 60 min	🌸 Finvask
☰ Strygelet				■			■
🌿 Uld			■				■
📄 Puder			■				■
🔄 Genopfriskning					■		
🕒 Tid 30 min					■	■	■

## INDSTILLINGER

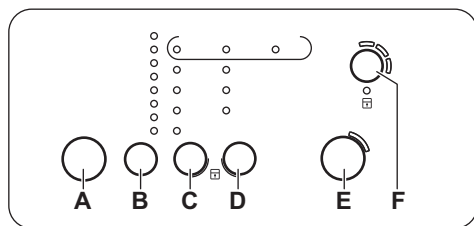

- A) Knappen Tænd/sluk ⏻
- B) Knap til valg af program **P**
- C) Knap til valg af tørhed ☀
- D) Knap til valg af tilvalg ☑
- E) Start/Pause knap ▶||
- F) Udskydelse knap 🕒

### REGULERING AF VASKETØJETS RESTERENDE FUGTNIVEAU

Du kan ændre standardindstillingen for vasketøjets resterende fugtniveau:

1. Tryk på tænd-/sluk-knappen for at aktivere apparatet.
2. Vent i ca. 8 sekunder.
3. Tryk samtidigt på knappen (B) og (D) og hold dem nede.

En af disse kontrollamper tændes:

- Tank 🚰 - maksimal tørring af vasketøj
  - Filtre 🌐 - meget tørt vasketøj
  - Kondensator ⇄ - standardtørt
4. Tryk gentagne gange på knappen (E), indtil kontrollampen for det korrekte niveau lyser.
  5. For at bekræfte justeringen skal du trykke på knapperne (B) og (D) og holde dem nede i ca. 2 sekunder samtidigt.

### ALARM SLÅET TIL/FRA

For at slå lydssignalerne fra eller til skal du trykke på knapperne (B) og (C) og holde dem nede i ca. 2 sekunder samtidigt.

### BØRNESIKRING

Dette tilvalg forhindrer, at børn leget med apparatet, mens et program er i gang. Programknappen og knapperne er låst.

Kun tænd/sluk-knappen er låst op.

### Aktivering af børnesikringen:

1. Tryk på tænd-/sluk-knappen for at aktivere apparatet.
2. Vent i ca. 8 sekunder.
3. Tryk samtidigt på knappen (C) og (D) og hold dem nede. Børnesikringslampen giver sig til at lyse.

Børnesikringslampen giver sig til at lyse.



Børnesikringen kan deaktiveres, mens et program er i gang. Tryk på de samme knapper, og hold dem nede, indtil kontrollampen for børnesikringen slukkes.

## FØR IBRUGTAGNING

---

Gør følgende, inden du bruger apparatet for første gang:

- Rengør tørretumblersens tromle med en fugtig klud.

## DAGLIG BRUG

---

### START AF ET PROGRAM UDEN SENERE START

1. Forbered vasketøjet, og læg det i apparatet.



**PAS PÅ!** Sørg for, at vasketøjet ikke sætter sig fast mellem apparatets luge og gummipakningen, når du lukker lugen.

2. Tryk på tænd-/sluk-knappen for at aktivere apparatet.
3. Vælg det program og de tilvalg, der passer til vasketøjets type.
4. Tryk på Start/Pause-knappen.

Programmet starter.

### START AF ET PROGRAM MED SENERE START

1. Vælg det program og de tilvalg, der passer til vasketøjets type.
2. Tryk gentagne gange på knappen for senere start efter behov.



Du kan udskyde starten af et program med 3, 6 eller 9 timer.

3. Tryk på knappen Start/Pause.  
Kontrollamperne (9H, 6H, 3H) ændres med 3 timer ved hvert tryk.

### ÆNDRING AF PROGRAM

1. Tryk på tænd-/sluk-knappen for at deaktivere apparatet
2. Tryk på tænd-/sluk-knappen for at aktivere apparatet.
3. Indstil programmet.

- Start et kort program (f.eks. 30 minutter) med fugtigt vasketøj.

### VED PROGRAMSLUT

Når programmet er afsluttet:

- Der udsendes et lydssignal.
- Kontrollamperne for Filtre og Kondensator tændes.
- Kontrollampen for Start/Pause tændes.

Apparatet bliver ved med at køre med antikrølfasen i ca. 30 minutter til.

Antikrølfasen fjerner folder fra vasketøjet.

Vasketøjet kan fjernes, inden antikrølfasen er afsluttet. Af hensyn til bedre resultater anbefaler vi, at du tager vasketøjet ud, når fasen er næsten afsluttet eller helt afsluttet.

Når antikrølfasen er afsluttet:

- Kontrollamperne for Filtre og Kondensator tændes.
- Kontrollampen Start/Pause slukkes.

1. Tryk på tænd-/sluk-knappen for at deaktivere apparatet.
2. Åbn lågen til apparatet.
3. Tag tøjet ud.
4. Luk apparatets luge.



Rengør altid filteret, og tøm vandbeholderen, når et program er afsluttet.

### STANDBY-FUNKTION





For at mindske energiforbruget deaktiverer denne funktion automatisk apparatet:

- Efter 5 minutter, hvis du ikke starter programmet.
- Efter 5 minutter fra programmets afslutning.

# RÅD OG TIP

## FORBEREDELSE AF TØJET

- Luk lynlåsen.
- Luk dynernes fastgøringselementer.
- Lad ikke snore eller bånd være løse (f.eks. bånd på forklæder). Bind dem, inden du starter et program.
- Fjern alle genstande fra lommerne.
- Hvis et tøjstykke har et indvendigt lag af bomuld, skal det vendes på vrangen. Sørg for, at bomuldslaget altid vender udad
- Vi anbefaler, at du indstiller det korrekte program, der gælder for den type stof, som ligger i apparatet.
- Læg ikke stoffer med stærke farver sammen med stoffer med lyse farver. Stærke farver kan smitte af.
- Brug et relevant program til bomuldsjersey og strikvarer for at forhindre, at tøjet kryber.
- Sørg for, at vasketøjet ikke vejer mere end den maksimale vægt i programtabellen.
- Tør kun vasketøj, der kan tåle at komme i tørretumbleren. Se stofmærket på genstandene.

Stofmærke	Beskrivelse
	Vasketøj, der kan komme i tørretumbler.
	Vasketøj, der kan komme i tørretumbler. Indstil programmet med standardtemperaturen.
	Vasketøj, der kan komme i tørretumbler. Indstil programmet med lav temperatur.
	Vasketøj, der ikke kan komme i tørretumbler.

## VEDLIGEHOLDELSE OG RENGØRING

### RENGØRING AF FILTERET

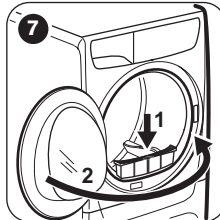
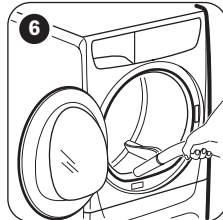
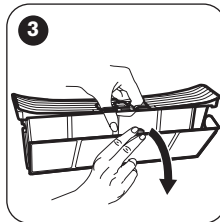
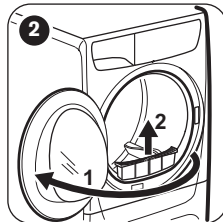
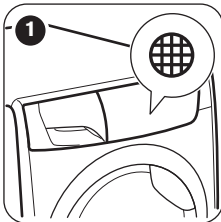

## TØMNING AF VANDBEHOLDEREN

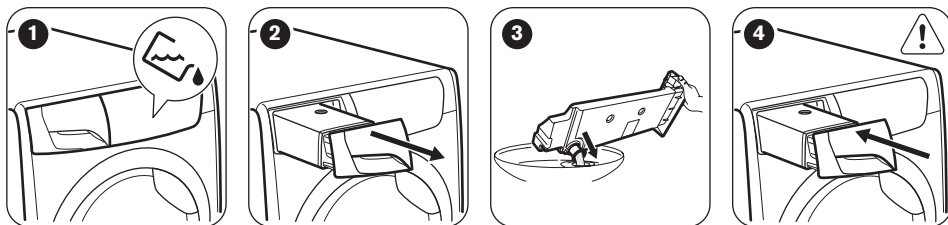

- i** Du kan bruge vandet fra vandbeholderen som et alternativ til destilleret vand (f.eks. til dampstrygning). Fjern rester af snavs med et filter, inden du bruger vandet.

## RENGØRING AF KONDENSATOREN

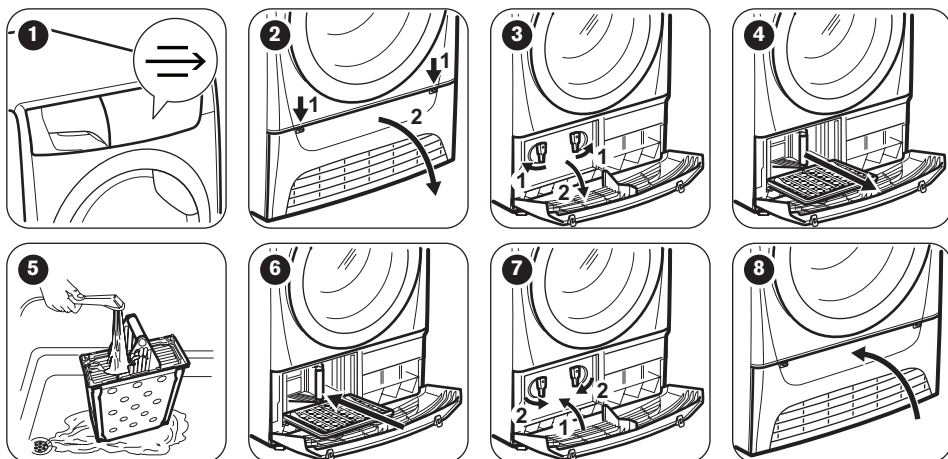

## RENGØRING AF TROMLE



**ADVARSEL!** Kobl apparatet fra strømforsyningen, før det rengøres.

Brug et almindeligt neutralt vaskemiddel til at rengøre den indvendige overflade af tromlen og tromleribberne. Tør de rengjorte overflader med en blød klud.



**PAS PÅ!** Brug ikke skuremidler eller stålsvampe til rengøring af tromlen.

## RENGØRING AF BETJENINGSPANEL OG KABINET

Brug et almindeligt neutralt vaskemiddel til at rengøre betjeningspanelet og kabinettet.

Rengør med en fugtig klud. Tør de rengjorte overflader med en blød klud.



**PAS PÅ!** Brug ikke møbelrens eller skræppe rengøringsmidler til rengøring af apparatet.

## RENGØRING AF LUFTTILFØRSELSHULLERNE

Brug en støvsuger til at fjerne fnugget fra lufttilførselshullerne.

# FEJLFINDING

Problem	Mulig årsag
Du kan ikke tænde for apparatet.	Kontrollér, at netstikket er sat rigtigt i stikkontakten.
	Kontroller sikringerne i husholdningens sikringsboks.
Programmet starter ikke.	Tryk på Start/Pause.
	Kontrollér, at apparatets låge er lukket.
Apparatets luge lukker ikke.	Sørg for at sætte filteret rigtigt i.
	Sørg for, at vasketøjet ikke sætter sig fast mellem apparatets luge og gummipakningen.
Apparatets standser under drift.	Sørg for, at vandbeholderen er tom. Tryk på Start/Pause for at starte programmet igen.
Tørreprogrammet varer usædvanligt lang tid. <sup>1)</sup>	Sørg for, at vasketøjets vægt passer til programmets varighed.
	Kontrollér, at filteret er rent.
	Tøjet er for vådt. Centrifuger vasketøjet i vaskemaskinen igen.
	Sørg for, at rumtemperaturen ikke er for varm.
Tørreprogrammet ender kort efter, at det er startet.	Indstil Tørretid- eller Ekstra tørt-programmet.

1) Efter højst 5 timer afsluttes programmet automatisk

## Hvis tørringen er utilfredsstillende

- Det indstillede program var forkert.
- Filteret er tilstoppet.
- Kondensatoren er tilstoppet.
- Der var for meget vasketøj i apparatet.
- Tromlen er beskidt.
- Forkert indstilling af ledningssensoren.
- Lufttilførselshullerne er tilstoppede.

## TEKNISKE DATA

Højde x bredde x dybde	850 x 600 x 600 mm (maks. 680 mm)
Maks. dybde, når apparatets luge er åben	1090 mm
Maks. bredde, når apparatets luge er åben	950 mm
Indstillelig højde	850 mm (+ 15 mm – justering af ben)
Tromlens rumfang	118 l
Maksimal fyldning	8 kg
Spænding	230 V

Frekvens	50 Hz
Nødvendig sikring	10 A
Tilsluttet effekt i alt	2250 W
Energiklasse	<b>B</b>
Energiforbrug <sup>1)</sup>	<b>4,80 kWt</b>
Årligt energiforbrug <sup>2)</sup>	560 kWt
Strømforbrug, tændt	0,55 W
Strømforbrug, slukket	0,55 W
Type af anvendelse	Husholdning
Tilladt rumtemperatur	+ 5 °C til + 35 °C
Niveau af beskyttelse mod indtrængen af faste partikler og fugt sikres af beskyttelsesdækslet, undtagen hvor lavspændingsudstyret ikke har beskyttelse mod fugt	<b>IPX4</b>

**1)** Med reference til EN 61121. 8kg bomuld og centrifugeret ved 1000 o/m.

**2)** Energiforbrug pr. år i kWt, baseret på 160 tørrecykluser i standardprogrammet for bomuld, helt og halvt fyldt op, og forbruget i sparefunktionerne. Aktuelt energiforbrug pr. cyklus afhænger af, hvordan apparatet bruges (FORORDNING (EU) nr. 392/2012).

## FORBRUGSVÆRDIER

Program	Centrifugeret ved / resterende fugtighed	Tørretid	Energiforbrug
Bomuld 8 kg			
Skabstørt	1400 omdrejninger pr. min./50%	130 min.	4,21 kWt
	1000 omdrejninger pr. min./60%	146 min.	4,80 kWt
Strygetørt	1400 omdrejninger pr. min./50%	110 min.	3,49 kWt
	1000 omdrejninger pr. min./60%	126 min.	3,98 kWt
Syntetisk 3,5 kg			
Skabstørt	1200 omdrejninger pr. min./40 %	52 min.	1,50 kWt
	800 omdrejninger pr. min./50%	59 min.	1,71 kWt

## MILJØHENSYN

Genbrug materialer med symbolet . Anbring emballagematerialet i passende beholdere til genbrug. Hjælp med at beskytte miljøet og menneskelig sundhed samt at genbruge affald af elektriske og elektroniske apparater. Kasser ikke

apparater, der er mærket med symbolet , sammen med husholdningsaffaldet. Lever produktet tilbage til din lokale genbrugsplads eller kontakt din kommune.

## ΠΛΗΡΟΦΟΡΪΕΣ ΓΙΑ ΤΗΝ ΑΣΦΆΛΕΙΑ

---

Πριν από την εγκατάσταση και τη χρήση της συσκευής, διαβάστε προσεκτικά τις παρεχόμενες οδηγίες. Ο κατασκευαστής δεν ευθύνεται αν προκληθεί τραυματισμός ή ζημιά από λανθασμένη εγκατάσταση και χρήση. Να φυλάσσετε πάντα αυτές τις οδηγίες μαζί με τη συσκευή για μελλοντική αναφορά.

## ΑΣΦΆΛΕΙΑ ΠΑΙΔΪΩΝ ΚΑΙ ΕΥΠΑΘΩΝ ΑΤΟΜΩΝ



### ΠΡΟΕΙΔΟΠΟΙΗΣΗ!

Κίνδυνος ασφυξίας, τραυματισμού ή μόνιμης αναπηρίας.

- Η συσκευή αυτή μπορεί να χρησιμοποιηθεί από παιδιά ηλικίας 8 ετών και άνω και από άτομα με μειωμένες σωματικές, αισθητηριακές ή πνευματικές δυνατότητες ή έλλειψη εμπειρίας και γνώσης, εάν επιβλέπονται ή έχουν λάβει οδηγίες σχετικά με τη χρήση της συσκευής με ασφαλή τρόπο και κατανοούν τους κινδύνους που ενέχονται.
- Μην αφήνετε τα παιδιά να παίζουν με τη συσκευή.
- Παιδιά ηλικίας μικρότερης των 3 ετών πρέπει να παραμένουν μακριά, εκτός αν επιβλέπονται συνεχώς.
- Φυλάσσετε όλα τα υλικά συσκευασίας μακριά από τα παιδιά.
- Φυλάσσετε όλα τα απορρυπαντικά μακριά από τα παιδιά.
- Κρατάτε τα παιδιά και τα κατοικίδια ζώα μακριά από την πόρτα της συσκευής όταν αυτή είναι ανοιχτή.
- Εάν η συσκευή διαθέτει διάταξη ασφάλειας για τα παιδιά, συνιστάται η ενεργοποίησή της.
- Ο καθαρισμός και η συντήρηση από τον χρήστη δεν πρέπει να πραγματοποιούνται από παιδιά χωρίς επίβλεψη.

## ΓΕΝΙΚΈΣ ΠΛΗΡΟΦΟΡΪΕΣ ΓΙΑ ΤΗΝ ΑΣΦΆΛΕΙΑ

- Μην αλλάζετε τις προδιαγραφές αυτής της συσκευής.
- Εάν το στεγνωτήριο τοποθετηθεί επάνω από πλυντήριο ρούχων, χρησιμοποιήστε το σετ στοίβαξης. Το σετ στοίβαξης, διαθέσιμο από τον εξουσιοδοτημένο προμηθευτή της περιοχής σας, μπορεί να χρησιμοποιηθεί μόνο με τη συσκευή

που καθορίζεται στις οδηγίες που παρέχονται με το εξάρτημα. Διαβάστε τις προσεκτικά πριν από την εγκατάσταση (ανατρέξτε στο φυλλάδιο εγκατάστασης).

- Η συσκευή μπορεί να εγκατασταθεί είτε ως ανεξάρτητη μονάδα είτε κάτω από πάγκο κουζίνας που διαθέτει τον κατάλληλο χώρο (ανατρέξτε στο φυλλάδιο εγκατάστασης).
- Μην εγκαθιστάτε τη συσκευή πίσω από πόρτα που κλειδώνει, πίσω από συρόμενη πόρτα ή πίσω από πόρτα με μεντεσέ στην αντίθετη πλευρά, όπου η πόρτα της συσκευής δεν μπορεί να ανοίξει πλήρως.
- Τα ανοίγματα αερισμού που βρίσκονται στη βάση της συσκευής (κατά περίπτωση) δεν πρέπει να παρεμποδίζονται από τυχόν ύπαρξη χαλιού.
- Συνδέστε το φισ τροφοδοσίας στην πρίζα μόνον αφού έχει ολοκληρωθεί η εγκατάσταση. Μετά την εγκατάσταση, βεβαιωθείτε ότι είναι δυνατή η πρόσβαση στο φισ τροφοδοσίας.
- Βεβαιωθείτε ότι ο χώρος εγκατάστασης αερίζεται επαρκώς, ώστε να αποφευχθεί η επιστροφή αερίων στο χώρο από συσκευές που χρησιμοποιούν άλλα καύσιμα για τη λειτουργία τους, συμπεριλαμβανομένης της γυμνής φλόγας.
- Ο αέρας εξαγωγής δεν πρέπει να αποβάλλεται σε καμινάδα που χρησιμοποιείται για αναθυμιάσεις από συσκευές αερίου ή άλλων καυσίμων. (εάν διατίθεται)
- Εάν το καλώδιο ρεύματος έχει υποστεί φθορές, θα πρέπει να αντικατασταθεί από τον κατασκευαστή, το Εξουσιοδοτημένο Κέντρο Σέρβις ή ένα κατάλληλα καταρτισμένο άτομο, ώστε να αποφευχθούν οι κίνδυνοι.
- Τηρείτε τον μέγιστο όγκο φορτίου των 8kg (ανατρέξτε στο κεφάλαιο «Πίνακας προγραμμάτων»).
- Μη χρησιμοποιείτε τη συσκευή εάν έχουν χρησιμοποιηθεί βιομηχανικά χημικά για το καθάρισμα.
- Σκουπίζετε τα χνούδια που έχουν συσσωρευτεί γύρω από τη συσκευή.
- Μη χρησιμοποιείτε τη συσκευή χωρίς φίλτρο. Καθαρίζετε το φίλτρο χνουδιών πριν ή μετά από κάθε χρήση.
- Μη στεγνώνετε άπλυτα ρούχα στο στεγνωτήριο.



- Ρούχα τα οποία έχουν λερωθεί με ουσίες όπως μαγειρικό λάδι, ασετόν, οινόπνευμα, πετρέλαιο, κηροζίνη, καθαριστικά λεκέδων, νέφτι, κεριά και καθαριστικά κεριού πρέπει να πλένονται σε ζεστό νερό με επιπρόσθετη ποσότητα απορρυπαντικού πριν τοποθετηθούν για στέγνωμα στο στεγνωτήριο.
- Αντικείμενα όπως αφρώδες ελαστικό (αφρός λάτεξ), σκουφάκια μπάνιου, αδιάβροχα υφάσματα, αντικείμενα με αντιολισθητική βάση από ελαστικό και ρούχα ή μαξιλάρια που περιέχουν επένδυση με αφρώδες ελαστικό δεν πρέπει να στεγνώνονται στο στεγνωτήριο.
- Τα μαλακτικά ή παρόμοια προϊόντα πρέπει να χρησιμοποιούνται βάσει των οδηγιών τους.
- Αφαιρείτε όλα τα αντικείμενα από τις τσέπες όπως αναπτήρες και σπύρτα.
- Ποτέ μη διακόπτετε ένα στεγνωτήριο πριν από το τέλος του κύκλου στεγνώματος, εκτός εάν αφαιρέσετε αμέσως όλα τα ρούχα και τα απλώσετε ώστε να διασκορπιστεί η θερμότητα.
- Η τελευταία φάση κάθε κύκλου του στεγνωτηρίου εκτελείται χωρίς θερμότητα (ψυχρός κύκλος) προκειμένου τα ρούχα να αποκτήσουν θερμοκρασία που διασφαλίζει ότι δεν θα υποστούν φθορά.
- Πριν από την πραγματοποίηση συντήρησης, απενεργοποιήστε τη συσκευή και αποσυνδέστε το φως τροφοδοσίας από την πρίζα.

## ΟΔΗΓΙΕΣ ΓΙΑ ΤΗΝ ΑΣΦΑΛΕΙΑ

### ΕΓΚΑΤΑΣΤΑΣΗ

- Αφαιρέστε όλα τα υλικά της συσκευασίας.
- Εάν η συσκευή έχει υποστεί ζημιά, μην προβείτε σε εγκατάσταση ή χρήση της.
- Ακολουθείτε τις οδηγίες εγκατάστασης που παρέχονται με τη συσκευή.
- Να είστε πάντα προσεκτικοί κατά τη μετακίνηση της συσκευής, καθότι είναι βαριά. Φοράτε πάντα γάντια ασφαλείας.
- Μην εγκαθιστάτε και μη χρησιμοποιείτε τη συσκευή σε χώρο με θερμοκρασία χαμηλότερη από 5°C ή υψηλότερη από 35°C.
- Βεβαιωθείτε ότι το δάπεδο επάνω στο οποίο εγκαθιστάτε τη συσκευή είναι επίπεδο, σταθερό, ανθεκτικό στη θερμότητα και καθαρό.
- Βεβαιωθείτε ότι υπάρχει κυκλοφορία αέρα μεταξύ της συσκευής και του δαπέδου.
- Η μετακίνηση της συσκευής πρέπει πάντα να γίνεται σε κατακόρυφη θέση.
- Η πίσω επιφάνεια της συσκευής πρέπει να τοποθετηθεί προς τον τοίχο.
- Μόλις η συσκευή εγκατασταθεί στη μόνιμη θέση της, ελέγξτε ότι είναι πλήρως οριζοντιωμένη με ένα αλφάδι. Εάν δεν είναι, ρυθμίστε κατάλληλα τα πόδια.

## ΗΛΕΚΤΡΙΚΗ ΣΥΝΔΕΣΗ



**ΠΡΟΕΙΔΟΠΟΙΗΣΗ!** Κίνδυνος πυρκαγιάς και ηλεκτροπληξίας.

- Η συσκευή πρέπει να είναι γειωμένη.
- Βεβαιωθείτε ότι οι πληροφορίες σχετικά με το ηλεκτρικό ρεύμα στην πινακίδα τεχνικών χαρακτηριστικών συμφωνούν με την παροχή ρεύματος. Αν δεν συμφωνούν, επικοινωνήστε με ηλεκτρολόγο.
- Χρησιμοποιείτε πάντα σωστά εγκατεστημένη πρίζα με προστασία κατά της ηλεκτροπληξίας.
- Μη χρησιμοποιείτε πολύπριζα και μπαλαντέζες.
- Μην τραβάτε το καλώδιο ρεύματος για να αποσυνδέσετε τη συσκευή. Τραβάτε πάντα το φως τροφοδοσίας.
- Μην αγγίζετε το καλώδιο ρεύματος ή το φως τροφοδοσίας με βρεγμένα χέρια.
- Μόνο για το Η.Β. και την Ιρλανδία. Η συσκευή διαθέτει φως τροφοδοσίας 13 amp. Αν χρειαστεί να αντικαταστήσετε την ασφάλεια στο φως τροφοδοσίας, χρησιμοποιήστε μια ασφάλεια 13 amp ASTA (BS 1362).
- Η συσκευή αυτή συμμορφώνεται με τις Οδηγίες της ΕΟΚ.

## ΧΡΗΣΗ



**ΠΡΟΕΙΔΟΠΟΙΗΣΗ!** Κίνδυνος τραυματισμού, ηλεκτροπληξίας, πυρκαγιάς, εγκαυμάτων ή βλάβης της συσκευής.

- Χρησιμοποιείτε αυτή τη συσκευή μόνο σε οικιακό περιβάλλον.
- Μη στεγνώνετε φθαρμένα ρούχα τα οποία περιέχουν πληρωτικά υλικά.
- Ενδείκνυται μόνο για υφάσματα που είναι κατάλληλα για στέγνωμα σε στεγνωτήριο. Ακολουθείτε τις οδηγίες στην ετικέτα του υφάσματος.
- Όταν πλένετε τα ρούχα σας με προϊόν αφαίρεσης λεκέδων, θα πρέπει να εκτελείτε έναν επιπλέον κύκλο ξεβγάλματος πριν εκκινήσετε το στεγνωτήριο.
- Μην πίνετε το συμπυκνωμένο/αποσταγμένο νερό και μην προετοιμάζετε φαγητό με αυτό. Μπορεί να προκαλέσει προβλήματα υγείας στον άνθρωπο και στα κατοικίδια ζώα.
- Μην κάθεστε ή στέκεστε πάνω στην ανοιχτή πόρτα της συσκευής.
- Μη στεγνώνετε στο στεγνωτήριο ρούχα που στάζουν.

## ΦΡΟΝΤΙΔΑ ΚΑΙ ΚΑΘΑΡΙΣΜΑ



**ΠΡΟΕΙΔΟΠΟΙΗΣΗ!** Κίνδυνος τραυματισμού ή βλάβης της συσκευής.

- Μη χρησιμοποιείτε ψεκασμό με νερό ή ατμό για το καθάρισμα της συσκευής.
- Καθαρίστε τη συσκευή με ένα υγρό μαλακό πανί. Χρησιμοποιείτε μόνο ουδέτερα απορρυπαντικά. Μη χρησιμοποιείτε λειαντικά προϊόντα, σφουγγαράκια που χαράσσουν, διαλύτες ή μεταλλικά αντικείμενα.

## ΑΠΟΡΡΙΨΗ



**ΠΡΟΕΙΔΟΠΟΙΗΣΗ!** Κίνδυνος τραυματισμού ή ασφυξίας.

- Αποσυνδέστε τη συσκευή από την τροφοδοσία ρεύματος.
- Κόψτε το καλώδιο τροφοδοσίας και απορρίψτε το.
- Αφαιρέστε το μάνταλο της πόρτας για να αποτραπεί ο εγκλεισμός παιδιών ή ζώων μέσα στη συσκευή.

# ΕΥΚΟΛΗ ΕΝΑΡΞΗ

## ΠΕΡΙΓΡΑΦΗ ΠΡΟΪΟΝΤΟΣ

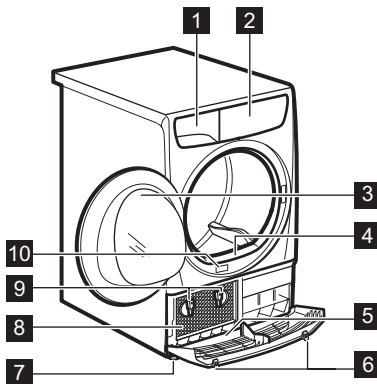

- 1 Δοχείο νερού
- 2 Πίνακας χειριστηρίων
- 3 Πόρτα συσκευής
- 4 Κύριο Φίλτρο
- 5 Κάτω κάλυμμα με σχισμές αερισμού



**ΠΡΟΕΙΔΟΠΟΙΗΣΗ!** Μην τοποθετήσετε κανένα αντικείμενο στο κάτω κάλυμμα

- 6 Κουμπιά για το άνοιγμα του κάτω καλύμματος
- 7 Ρυθμιζόμενα πόδια
- 8 Πόρτα συμπτυκνωτή
- 9 Κλειδαριές για την πόρτα συμπτυκνωτή
- 10 Πινακίδα τεχνικών χαρακτηριστικών



Η πόρτα μπορεί να τοποθετηθεί από το χρήστη στην αντίθετη πλευρά. Αυτό μπορεί να συμβάλει στην εύκολη φόρτωση και αφαίρεση των ρούχων ή εάν υπάρχει κάποιος περιορισμός στην εγκατάσταση της συσκευής (ανατρέξτε στο ξεχωριστό φυλλάδιο).

## ΠΙΝΑΚΑΣ ΧΕΙΡΙΣΤΗΡΙΩΝ

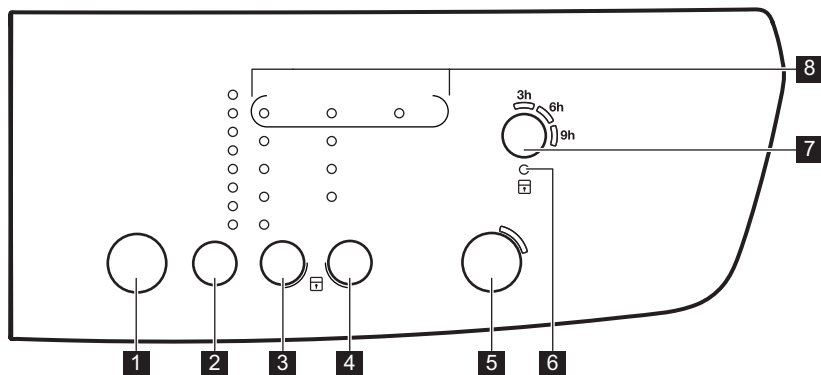













- 1** Κουμπί Ενεργοποίησης/Απενεργοποίησης
- 2** Επιφάνεια αφής για την επιλογή προγραμμάτων **P**
- 3** Επιφάνεια αφής για την επιλογή στεγνώματος
- 4** Επιφάνεια αφής για τον ορισμό επιλογών
- 5** Έναρξη/Παύση επιφάνεια αφής
- 6** Ένδειξη κλειδώματος ασφαλείας για παιδιά

- 7** Καυστήρηση επιφάνεια αφής
- 8** Ενδείξεις: Φίλτρο , Συμπυκνωτής , Δοχείο

**i** Αγγίξτε τις επιφάνειες αφής με το δάκτυλό σας στην περιοχή με το σύμβολο ή το όνομα της επιλογής. Μη φοράτε γάντια όταν χρησιμοποιείτε το χειριστήριο. Βεβαιωθείτε ότι το χειριστήριο είναι πάντα καθαρό και στεγνό.

## ΠΙΝΑΚΑΣ ΠΡΟΓΡΑΜΜΑΤΩΝ

Προγράμματα	Τύπος φορτίου	Φορτίο (μέγ.) <sup>1)</sup> / Σύμβολο υφάσματος
Βαμβακερά	Βαθμός στεγνώματος:  Επιπλέον Στέγνωμα,  Ισχυρό Στέγνωμα,  Στεγνά για Ντουλάπι <sup>2)3)</sup> ,  Στεγνά για Σιδέρωμα <sup>3)</sup>	8kg/
Συνθετικά	Βαθμός στεγνώματος:  Επιπλέον Στέγνωμα,  Στεγνά για Ντουλάπι <sup>3)</sup> ,  Στεγνά για Σιδέρωμα	3,5kg/
Ανάμικτα	Βαμβακερά και συνθετικά υφάσματα. Πρόγραμμα χαμηλής θερμοκρασίας. Πρόγραμμα για ευαίσθητα με θερμό αέρα.	3kg/

Προγράμματα	Τύπος φορτίου	Φορτίο (μέγ.) <sup>1)</sup> / Σύμβολο υφάσματος
 Εύκολο Σιδέρωμα	Υφάσματα που δεν χρειάζονται ιδιαίτερη φροντίδα και απαιτούν ελάχιστο σιδέρωμα. Τα αποτελέσματα στεγνώματος μπορεί να διαφέρουν ανάλογα με τον τύπο του υφάσματος. Τινάζετε τα ρούχα πριν τα τοποθετήσετε στη συσκευή. Όταν ολοκληρωθεί το πρόγραμμα, αφαιρέστε αμέσως τα ρούχα και τοποθετήστε τα σε κρεμάστρα.	1kg (ή 5 πουκάμισα) /  
 Μάλλινα 4)	Μάλλινα υφάσματα. Απαλό στέγνωμα μάλλινων ρούχων που πλένονται. Αφαιρείτε αμέσως τα ρούχα όταν ολοκληρώνεται το πρόγραμμα.	1kg
 Παπλώματα	Για να στεγνώσετε ένα ή δύο παπλώματα και μαξιλάρια (με φτερά, πούπουλα ή συνθετικό γέμισμα).	3kg/   
 Φρεσκάρισμα	Φρεσκάρισμα ρούχων που ήταν αποθηκευμένα.	1kg
 Χρόνος 30 λεπτά	Πρόγραμμα συγκεκριμένης διάρκειας για το στέγνωμα μεμονωμένων ρούχων.	1kg/   

1) Το μέγιστο βάρος αναφέρεται σε στεγνά ρούχα.

2) Το πρόγραμμα  Βαμβακερά Στεγνά για Ντουλάπι είναι το «Τυπικό πρόγραμμα για βαμβακερά» και είναι κατάλληλο για το στέγνωμα κανονικά βρεγμένων βαμβακερών ρούχων και είναι το πιο αποδοτικό πρόγραμμα όσον αφορά την κατανάλωση ενέργειας για το στέγνωμα βρεγμένων βαμβακερών ρούχων.



3) **Μόνο για ινστιτούτα δοκιμών:** Τυπικά προγράμματα για δοκιμές υποδεικνύονται στο έγγραφο EN 61121.



4) Ο κύκλος στεγνώματος για μάλλινα είναι εγκεκριμένος από την The **Woolmark** Company για το στέγνωμα μάλλινων προϊόντων που πλένονται στο πλυντήριο, υπό την προϋπόθεση ότι τα προϊόντα πλένονται και στεγνώνονται σύμφωνα με τις οδηγίες στην ετικέτα ρούχου και τις οδηγίες που παρέχονται από τον κατασκευαστή αυτής της συσκευής. **M1221**. Στο Η.Β., την Ιρλανδία, το Χονγκ Κονγκ και την Ινδία, το σύμβολο **Woolmark** είναι σήμα πιστοποίησης.

## ΕΠΙΛΟΓΕΣ

### ΣΤΕΓΝΩΜΑ

Αυτή η λειτουργία χρησιμοποιείται για καλύτερο στέγνωμα των ρούχων. Υπάρχουν 4 δυνατές επιλογές:

-  Επιπλέον Στέγνωμα
-  Ισχυρό Στέγνωμα (μόνο για βαμβακερά)

-  Στεγνά για Ντουλάπι
-  Στεγνά για Σιδέρωμα

















## ΠΡΟΣΤΑΣΙΑ ΚΑΤΑ ΤΟΥ ΤΣΑΛΑΚΩΜΑΤΟΣ 90 ΛΕΠΤΑ

Παρατείνει κατά 60 λεπτά τη φάση προστασίας από το τσαλάκωμα (30 λεπτών) στο τέλος του κύκλου στεγνώματος. Αυτή η λειτουργία αποτρέπει το τσαλάκωμα των ρούχων. Κατά τη φάση προστασίας από το τσαλάκωμα, μπορείτε να αφαιρέσετε ρούχα.

## ΧΡΟΝΟΣ 60 ΛΕΠΤΑ

Παρατείνει κατά 30 λεπτά το πρόγραμμα Χρόνος 30 λεπτά.

## ΠΙΝΑΚΑΣ ΕΠΙΛΟΓΩΝ

Προγράμματα							
					 Προστασία κατά του τσαλακώματος 90 λεπτά	 Χρόνος 60 λεπτά	 Ευαίσθητα
 Βαμβακερά	■	■	■	■	■		■
 Συνθετικά	■		■	■	■		■
 Ανάμικτα			■		■		
 Εύκολο Σιδέρωμα				■			■
 Μάλλινα			■				■
 Παπλώματα			■				■
 Φρεσκάρισμα					■		
 Χρόνος 30 λεπτά					■	■	■

## ΕΥΑΙΣΘΗΤΑ

Με αυτή την επιλογή μπορείτε να ρυθμίσετε ένα πρόγραμμα στεγνώματος χαμηλής θερμοκρασίας. Χρησιμοποιήστε αυτή την επιλογή με υφάσματα που φέρουν το σύμβολο  στην ετικέτα υφάσματος (π.χ. ακρυλικό, βισκόζη).

# ΡΥΘΜΙΣΕΙΣ

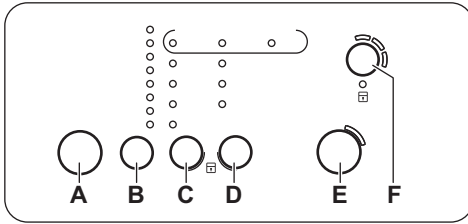

- A) Κουμπι Ένεργοποίησης/Απενεργοποίησης
- B) Επιφάνεια αφής για την επιλογή προγραμμάτων
- C) Επιφάνεια αφής για το στέγνωμα
- D) Επιφάνεια αφής για τον ορισμό επιλογών
- E) Έναρξη/Παύση επιφάνεια αφής
- F) Καθυστέρηση επιφάνεια αφής

## ΡΥΘΜΙΣΗ ΤΟΥ ΒΑΘΜΟΥ ΥΓΡΑΣΙΑΣ ΠΟΥ ΠΑΡΑΜΕΝΕΙ ΣΤΑ ΡΟΥΧΑ

Για να αλλάξετε το προκαθορισμένο επίπεδο της υγρασίας που παραμένει στα ρούχα:

1. Πιέστε το κουμπι ενεργοποίησης/ απενεργοποίησης για να ενεργοποιήσετε τη συσκευή.
2. Περιμένετε για περίπου 8 δευτερόλεπτα.
3. Πιέστε ταυτόχρονα και παρατεταμένα τα κουμπιά (B) και (D).

Μια από τις παρακάτω ενδείξεις ανάβει:

- Δοχείο - μέγιστο στεγνό φορτίο
  - Φίλτρο - πιο στεγνό φορτίο
  - Συμπυκνωτής - τυπικό στεγνό φορτίο
4. Πιέστε επανειλημμένα το κουμπι (E) μέχρι να ανάψει η ένδειξη του σωστού επιπέδου.
  5. Για να επιβεβαιώσετε τη ρύθμιση, πιέστε ταυτόχρονα και παρατεταμένα τα κουμπιά (B) και (D) για περίπου 2 δευτερόλεπτα.

## ΠΡΙΝ ΑΠΟ ΤΗΝ ΠΡΩΤΗ ΧΡΗΣΗ

Πριν χρησιμοποιήσετε τη συσκευή για πρώτη φορά, προβείτε στις ακόλουθες ενέργειες:

- Καθαρίστε τον κάδο του στεγνωτηρίου με ένα υγρό πανί.

## ΕΝΕΡΓΟΠΟΙΗΣΗ/ΑΠΕΝΕΡΓΟΠΟΙΗΣΗ ΒΟΜΒΗΤΗ

Για να απενεργοποιήσετε ή να ενεργοποιήσετε τα ηχητικά σήματα, πιέστε ταυτόχρονα και παρατεταμένα τις επιφάνειες αφής (B) και (C) για 2 δευτερόλεπτα.

## ΛΕΙΤΟΥΡΓΙΑ ΚΛΕΙΔΩΜΑΤΟΣ ΑΣΦΑΛΕΙΑΣ ΓΙΑ ΠΑΙΔΙΑ

Η επιλογή αυτή αποτρέπει τα παιδιά από το να παίζουν με τη συσκευή όταν βρίσκεται σε λειτουργία κάποιο πρόγραμμα. Ο διακόπτης επιλογής προγράμματος και οι επιφάνειες αφής κλειδώνουν.

Μόνο το κουμπι ενεργοποίησης/ απενεργοποίησης δεν είναι κλειδωμένο.

## Ενεργοποίηση της επιλογής κλειδώματος ασφαλείας για παιδιά:

1. Πιέστε το κουμπι ενεργοποίησης/ απενεργοποίησης για να ενεργοποιήσετε τη συσκευή.
2. Περιμένετε για περίπου 8 δευτερόλεπτα.
3. Πιέστε ταυτόχρονα και παρατεταμένα τις επιφάνειες αφής (C) και (D). Η ένδειξη κλειδώματος ασφαλείας για παιδιά ανάβει.

Η ένδειξη κλειδώματος ασφαλείας για παιδιά ανάβει.



Μπορείτε να απενεργοποιήσετε την επιλογή κλειδώματος ασφαλείας για παιδιά, ενώ βρίσκεται σε λειτουργία κάποιο πρόγραμμα. Πιέστε παρατεταμένα τις ίδιες επιφάνειες αφής, μέχρι να σβήσει η ένδειξη κλειδώματος ασφαλείας για παιδιά.

- Ξεκινήστε ένα σύντομο πρόγραμμα (π.χ. 30 λεπτών) με υγρά ρούχα.

# ΚΑΘΗΜΕΡΙΝΗ ΧΡΗΣΗ

## ΈΝΑΡΞΗ ΠΡΟΓΡΑΜΜΑΤΟΣ ΧΩΡΙΣ ΚΑΘΥΣΤΕΡΗΣΗ ΈΝΑΡΞΗΣ

1. Προετοιμάστε τα ρούχα και τοποθετήστε τα στη συσκευή.



**ΠΡΟΣΟΧΗ!** Βεβαιωθείτε ότι κατά το κλείσιμο της πόρτας, τα ρούχα δεν πιάνονται ανάμεσα στην πόρτα της συσκευής και το στεγανοποιητικό λάστιχο.

2. Πιέστε το κουμπί ενεργοποίησης/ απενεργοποίησης για να ενεργοποιήσετε τη συσκευή.
3. Ρυθμίστε το σωστό πρόγραμμα και τις επιλογές ανάλογα με τον τύπο του φορτίου.
4. Πιέστε την επιφάνεια αφής Έναρξη/Παύση. Το πρόγραμμα ξεκινά.

## ΈΝΑΡΞΗ ΤΟΥ ΠΡΟΓΡΑΜΜΑΤΟΣ ΜΕ ΚΑΘΥΣΤΕΡΗΣΗ ΈΝΑΡΞΗΣ

1. Ρυθμίστε το σωστό πρόγραμμα και τις επιλογές ανάλογα με τον τύπο του φορτίου.
2. Πιέστε το κουμπί καθυστέρησης έναρξης επανειλημμένα για όσο είναι απαραίτητο.



Μπορείτε να καθυστερήσετε την έναρξη ενός προγράμματος κατά 3, 6 ή 9 ώρες.

3. Πιέστε το κουμπί Έναρξη/Παύση. Οι λυχνίες LED (9H, 6H, 3H) αλλάζουν σε βήματα των 3 ωρών.

## ΑΛΛΑΓΗ ΠΡΟΓΡΑΜΜΑΤΟΣ

1. Πιέστε το κουμπί ενεργοποίησης/ απενεργοποίησης για να απενεργοποιήσετε τη συσκευή.
2. Πιέστε το κουμπί ενεργοποίησης/ απενεργοποίησης για να ενεργοποιήσετε τη συσκευή.
3. Επιλέξτε το πρόγραμμα.

# ΥΠΟΔΕΙΞΕΙΣ ΚΑΙ ΣΥΜΒΟΥΛΕΣ

## ΠΡΟΕΤΟΙΜΑΣΙΑ ΤΩΝ ΡΟΥΧΩΝ

- Κλείνετε τα φερμουάρ.
- Κουμπώνετε τα κλιπ από τις παπλωματοθήκες.
- Μην αφήνετε λυτές ζώνες ή κορδέλες (π.χ. από ποδιές). Δένετε τις πριν από την έναρξη ενός προγράμματος.
- Αφαιρείτε όλα τα αντικείμενα από τις τσέπες.

## ΣΤΟ ΤΕΛΟΣ ΤΟΥ ΠΡΟΓΡΑΜΜΑΤΟΣ

Όταν το πρόγραμμα έχει ολοκληρωθεί:

- Τίθεται σε λειτουργία ένα διακοπτόμενο ηχητικό σήμα.
- Ανάβουν οι ενδείξεις Φίλτρο και Συμπυκνωτής.
- Η ένδειξη Έναρξη/Παύση είναι αναμμένη.

Η συσκευή συνεχίζει να λειτουργεί με τη φάση προστασίας από το τσαλάκωμα για περίπου 30 λεπτά ακόμα.

Η φάση προστασίας από το τσαλάκωμα αφαιρεί τις ζάρες από τα ρούχα.

Μπορείτε να αφαιρέσετε τα ρούχα πριν ολοκληρωθεί η φάση προστασίας από το τσαλάκωμα. Για καλύτερα αποτελέσματα, συνιστούμε να αφαιρείτε τα ρούχα όταν η φάση έχει σχεδόν ή πλήρως ολοκληρωθεί.

Όταν ολοκληρωθεί η φάση προστασίας από το τσαλάκωμα:

- Ανάβουν οι ενδείξεις Φίλτρο και Συμπυκνωτής.
- Η ένδειξη Έναρξη/Παύση σβήνει.

1. Πιέστε το κουμπί ενεργοποίησης/ απενεργοποίησης για να απενεργοποιήσετε τη συσκευή.
2. Ανοίξτε την πόρτα της συσκευής.
3. Αφαιρέστε τα ρούχα.
4. Κλείστε την πόρτα της συσκευής.



Κατά την ολοκλήρωση ενός προγράμματος, πρέπει πάντα να καθαρίζετε το φίλτρο και να αδειάζετε το δοχείο νερού.

## ΛΕΙΤΟΥΡΓΙΑ ΑΝΑΜΟΝΗΣ





Για να μειωθεί η κατανάλωση ενέργειας, αυτή η λειτουργία απενεργοποιεί αυτόματα τη συσκευή:

- Μετά από 5 λεπτά, εάν δεν ξεκινήσετε το πρόγραμμα.
- 5 λεπτά μετά την ολοκλήρωση του προγράμματος.

- Εάν κάποιο είδος διαθέτει εσωτερική βαμβακερή επένδυση, γυρίστε το μέσα έξω. Βεβαιωθείτε ότι η βαμβακερή επένδυση βρίσκεται πάντα εξωτερικά
- Συνιστούμε να επιλέγετε το σωστό πρόγραμμα που αντιστοιχεί στον τύπο υφασμάτων που βρίσκονται στη συσκευή.
- Μην τοποθετείτε σκούρα υφάσματα μαζί με ανοιχτόχρωμα υφάσματα στη συσκευή. Από



- τα σκουρόχρωμα μπορεί να υπάρξει μεταφορά χρωμάτων.
- Χρησιμοποιήστε ένα κατάλληλο πρόγραμμα για να μη μαζέψουν τα βαμβακερά ζέρσεϊ και τα πλεκτά.
- Βεβαιωθείτε ότι το βάρος των ρούχων δεν υπερβαίνει το μέγιστο αναγραφόμενο στον πίνακα προγραμμάτων.
- Στεγνώνετε μόνο ρούχα που είναι κατάλληλα για στεγνωτήριο. Ανατρέξτε στην ετικέτα κάθε είδους.

Ετικέτα υφάσματος	Περιγραφή
	Ρούχα κατάλληλα για στεγνωτήριο.
	Ρούχα κατάλληλα για στεγνωτήριο. Επιλέξτε το πρόγραμμα με συνήθη θερμοκρασία.
	Ρούχα κατάλληλα για στεγνωτήριο. Επιλέξτε το πρόγραμμα με χαμηλή θερμοκρασία.
	Ρούχα μη κατάλληλα για στεγνωτήριο.

## ΦΡΟΝΤΙΔΑ ΚΑΙ ΚΑΘΑΡΙΣΜΑ

### ΚΑΘΑΡΙΣΜΑ ΤΟΥ ΦΙΛΤΡΟΥ

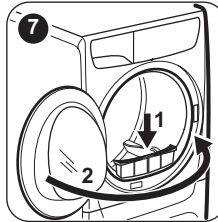
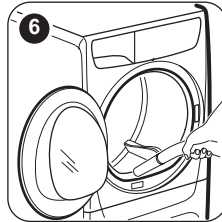
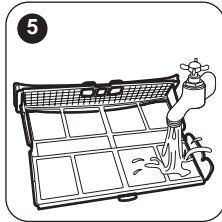
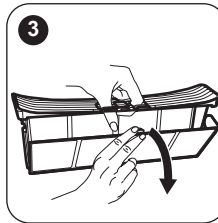
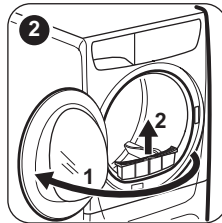
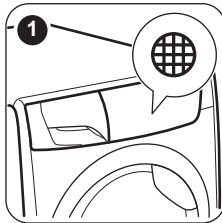

## ΑΔΕΙΑΣΜΑ ΤΟΥ ΔΟΧΕΪΟΥ ΝΕΡΟΥ

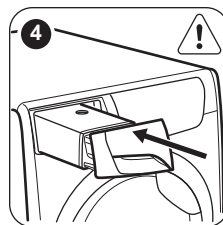
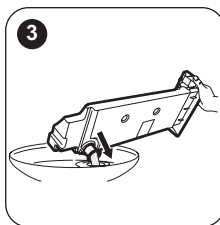
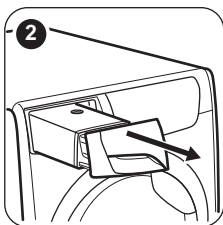
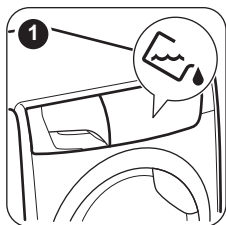

Μπορείτε να χρησιμοποιήσετε το νερό του δοχείου νερού ως αποσταγμένο νερό (π.χ. για ατμοσίδηρο). Πριν αξιοποιήσετε το νερό, αφαιρέστε τυχόν υπολείμματα ρύπων φιλτράροντάς το.

## ΚΑΘΑΡΙΣΜΑ ΤΟΥ ΣΥΜΠΥΚΝΩΤΗ

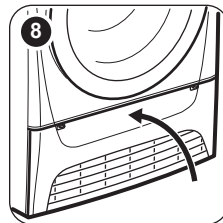
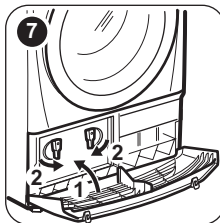
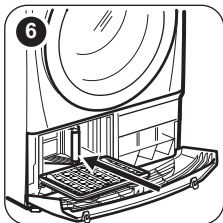
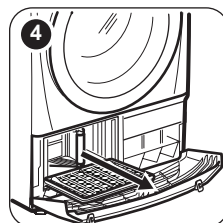
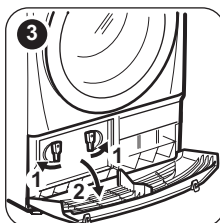
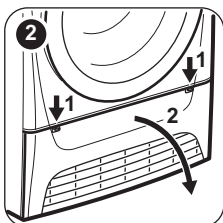
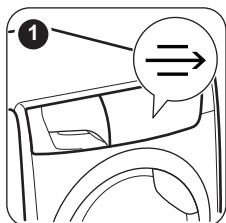

## ΚΑΘΑΡΙΣΜΑ ΤΟΥ ΚΑΔΟΥ



**ΠΡΟΕΙΔΟΠΟΙΗΣΗ!** Αποσυνδέστε τη συσκευή από το ρεύμα πριν από τον καθαρισμό.

Χρησιμοποιήστε ένα κοινό ουδέτερο απορρυπαντικό για να καθαρίσετε την εσωτερική επιφάνεια και τα πλαϊνά τοιχώματα του κάδου. Σκουπίστε τις επιφάνειες με ένα μαλακό πανί.



**ΠΡΟΣΟΧΗ!** Μη χρησιμοποιείτε υλικά που χαράζουν ή ασαλόσυρμα για τον καθαρισμό του κάδου.

## ΚΑΘΑΡΙΣΜΑ ΤΟΥ ΧΕΙΡΙΣΤΗΡΙΟΥ ΚΑΙ ΤΟΥ ΠΕΡΙΒΛΗΜΑΤΟΣ ΤΗΣ ΣΥΣΚΕΥΗΣ

Χρησιμοποιήστε ένα κοινό ουδέτερο απορρυπαντικό για να καθαρίσετε το χειριστήριο και το περίβλημα της συσκευής.

Χρησιμοποιήστε ένα υγρό πανί για τον καθαρισμό. Σκουπίστε τις επιφάνειες με ένα μαλακό πανί.



**ΠΡΟΣΟΧΗ!** Μη χρησιμοποιείτε καθαριστικά επίπλων ή προϊόντα που μπορούν να προκαλέσουν διάβρωση για τον καθαρισμό της συσκευής.

## ΚΑΘΑΡΙΣΜΑ ΤΩΝ ΣΧΙΣΜΩΝ ΑΕΡΙΣΜΟΥ

Χρησιμοποιήστε ηλεκτρική σκούπα για να αφαιρέσετε τα χνούδια από τις σχισμές αερισμού.

## ΑΝΤΙΜΕΤΩΠΙΣΗ ΠΡΟΒΛΗΜΑΤΩΝ

Πρόβλημα	Πιθανή αντιμετώπιση
Δεν μπορείτε να ενεργοποιήσετε τη συσκευή.	Βεβαιωθείτε ότι το φινις τροφοδοσίας έχει συνδεθεί στην πρίζα. Ελέγξτε την ασφάλεια στον πίνακα ασφαλειών (οικιακή εγκατάσταση).
Το πρόγραμμα δεν ξεκινά.	Πιέστε το κουμπί Έναρξη/Παύση. Βεβαιωθείτε ότι η πόρτα της συσκευής είναι κλειστή.
Η πόρτα της συσκευής δεν κλείνει.	Βεβαιωθείτε ότι το φίλτρο είναι σωστά εγκατεστημένο.
Η συσκευή σταματά κατά τη λειτουργία.	Βεβαιωθείτε ότι τα ρούχα δεν πιάνονται ανάμεσα στην πόρτα της συσκευής και το στεγανοποιητικό λάστιχο.
Ο κύκλος στεγνώματος διαρκεί ασυνήθιστα πολύ. <sup>1)</sup>	Βεβαιωθείτε ότι το βάρος των ρούχων είναι συμβατό με τη διάρκεια του προγράμματος. Βεβαιωθείτε ότι το φίλτρο είναι καθαρό. Τα ρούχα είναι πολύ υγρά. Στύψτε τα ρούχα ξανά στο πλυντήριο ρούχων. Βεβαιωθείτε ότι η θερμοκρασία περιβάλλοντος δεν είναι πολύ υψηλή.
Ο κύκλος στεγνώματος τελειώνει λίγο μετά την έναρξη του προγράμματος.	Επιλέξτε το πρόγραμμα Χρόνος Στεγνώματος ή Επιπλέον Στέγνωμα.

1) Μετά από 5 ώρες κατά μέγιστο, το πρόγραμμα ολοκληρώνεται αυτόματα

### Εάν τα αποτελέσματα του στεγνώματος δεν είναι ικανοποιητικά

- Το επιλεγμένο πρόγραμμα ήταν εσφαλμένο.
- Είναι φραγμένο το φίλτρο.
- Είναι φραγμένος ο συμπυκνωτής.
- Υπήρχαν πάρα πολλά ρούχα στη συσκευή.

- Είναι βρόμικος ο κάδος.
- Λανθασμένη ρύθμιση του αισθητήρα αγωγιμότητας.
- Είναι φραγμένες οι σχισμές αερισμού.

## ΤΕΧΝΙΚΑ ΧΑΡΑΚΤΗΡΙΣΤΙΚΑ

Ύψος x Πλάτος x Βάθος	850 x 600 x 600 mm (μέγιστο 680 mm)
-----------------------	-------------------------------------

Μέγιστο βάθος με την πόρτα της συσκευής ανοιχτή	1090 mm
Μέγιστο πλάτος με την πόρτα της συσκευής ανοιχτή	950 mm
Ρυθμιζόμενο ύψος	850 mm (+ 15 mm - ρύθμιση ποδιών)
Χωρητικότητα κάδου	118 l
Μέγιστος όγκος φορτίου	<b>8 kg</b>
Τάση	230 V
Συχνότητα	50 Hz
Απαιτούμενη ασφάλεια	10 A
Συνολική ισχύς	2250 W
Κατηγορία ενεργειακής απόδοσης	<b>B</b>
Κατανάλωση ενέργειας <sup>1)</sup>	<b>4,80 kWh</b>
Ετήσια κατανάλωση ενέργειας <sup>2)</sup>	560 kWh
Απορρόφηση ισχύος σε κατάσταση παραμονής εν ενεργεία	0,55 W
Απορρόφηση ισχύος σε κατάσταση απενεργοποίησης	0,55 W
Χρήση	Οικιακή
Επιτρεπόμενη θερμοκρασία περιβάλλοντος	+5 °C έως +35 °C
Επίπεδο προστασίας κατά της εισόδου στερεών σωματιδίων και υγρασίας που βεβαιώνεται από το προστατευτικό κάλυμμα, εκτός όπου ο εξοπλισμός χαμηλής τάσης δεν έχει προστασία κατά της υγρασίας	<b>IPX4</b>

1) Βάσει του προτύπου EN 61121. 8kg βαμβακερών με φυγοκέντρηση στις 1.000 στροφές/λεπτό.

2) Κατανάλωση ενέργειας ανά έτος σε kWh, με βάση τους 160 κύκλους στεγνώματος στο τυπικό πρόγραμμα για βαμβακερά με πλήρες και μερικό φορτίο και την κατανάλωση των λειτουργιών χαμηλής ισχύος. Η πραγματική κατανάλωση ενέργειας ανά κύκλο θα εξαρτηθεί από τον τρόπο χρήσης της συσκευής (ΚΑΝΟΝΙΣΜΟΣ 392/2012 της ΕΕ).

## ΣΤΟΙΧΕΙΑ ΚΑΤΑΝΑΛΩΣΗΣ

Πρόγραμμα	Στύψιμο στις / υπολειπόμενη υγρασία	Χρόνος στεγνώματος	Κατανάλωση ενέργειας
Βαμβακερά 8 kg			
Στεγνά για Ντουλάπι	1.400 στροφές/λεπτό / 50%	130 λεπτά	4,21 kWh
	1.000 στροφές/λεπτό / 60%	146 λεπτά	4,80 kWh
Στεγνά για Σιδέρωμα	1.400 στροφές/λεπτό / 50%	110 λεπτά	3,49 kWh

Πρόγραμμα	Στύψιμο στις / υπολειπόμενη υγρασία	Χρόνος στεγνώματος	Κατανάλωση ενέργειας
	1.000 στροφές/λεπτό / 60%	126 λεπτά	3,98 kWh
Συνθετικά 3,5 kg			
Στεγνά για Ντουλάπι	1.200 στροφές/λεπτό / 40%	52 λεπτά	1,50 kWh
	800 στροφές/λεπτό / 50%	59 λεπτά	1,71 kWh

## ΠΕΡΙΒΑΛΛΟΝΤΙΚΑ ΘΕΜΑΤΑ

Ανακυκλώστε τα υλικά που φέρουν το σύμβολο

 Τοποθετήστε τα υλικά συσκευασίας σε κατάλληλα δοχεία για ανακύκλωση. Συμβάλετε στην προστασία του περιβάλλοντος και της ανθρώπινης υγείας ανακυκλώνοντας τις άχρηστες ηλεκτρικές και ηλεκτρονικές συσκευές. Μην

απορρίψτε με τα οικιακά απορρίμματα συσκευές που φέρουν το σύμβολο . Επιστρέψτε το προϊόν στην τοπική σας μονάδα ανακύκλωσης ή επικοινωνήστε με τη δημοτική αρχή.

## **SIKKERHETSINFORMASJON**

---

Les instruksjonene nøye før montering og bruk av produktet. Produsenten er ikke ansvarlig for eventuelle skader som skyldes feilaktig montering og bruk. Oppbevar produktets instruksjoner for fremtidig bruk.

## **SIKKERHET FOR BARN OG SÅRBARE PERSONER**



### **ADVARSEL!**

Fare for kvelning, skade og permanent uførhet.

- Dette produktet kan brukes av barn fra åtte år og oppover og personer med reduserte fysiske, sensoriske eller mentale evner eller manglende erfaring og kunnskap hvis de har tilsyn eller får instruksjon i sikker bruk av produktet og forstår hvilke farer som kan inntreffe.
- Ikke la barn leke med produktet.
- Barn under 3 år, som ikke er under oppsyn, bør holdes unna produktet.
- Oppbevar all emballasje utilgjengelig for barn.
- Oppbevar all vaskemidler utilgjengelig for barn.
- Hold barn og kjæledyr borte fra produktet når døren er åpen.
- Hvis produktet har en barnesikring, anbefaler vi at du aktiverer den.
- Rengjøring og vedlikehold skal ikke gjøres av barn med mindre de har tilsyn.

## **GENERELT OM SIKKERHET**

- Produktets spesifikasjoner må ikke endres.
- Bruk høydemonteringssettet hvis tørketrommelen plasseres på toppen av en vaskemaskin. Stablesettet, er tilgjengelig din autoriserte leverandør og kan bare brukes med produktet som angitt i veiledningen som følger med tilbehøret. Les den nøye før monteringen (se monteringsvedlegget).
- Produktet kan monteres frittstående eller under en arbeidsbenk (se monteringsvedlegget).

- Ikke monter produktet bak en låsbar dør, en skyvedør eller en dør med et hengsel på motsatt side, hvor døren ikke kan åpnes helt.
- Ventilasjonsåpningene på basen (hvis aktuelt) må ikke blokkeres av et teppe.
- Ikke sett støpselet i stikkontakten før monteringen er fullført. Kontroller at det er tilgang til stikkontakten etter monteringen.
- Påse at det er god ventilasjon der produktet står for å unngå at gasser fra eventuelle produkter som drives med brennbart drivstoff, deriblant åpen ild, ikke blir blandet med luften.
- Avtrekksluft må ikke slippes ut i en røykkanal som brukes til avtrekksluft fra produkter som brenner gass eller annet brensel. (hvis nødvendig)
- Om strømledningen er skadet må den erstattes av produsenten, et autorisert servicesenter eller likt kvalifiserte personer for å unngå skader.
- Overhold maksimalt lastevolum på 8 kg (se kapittelet "Programskjema").
- Ikke bruk produktet om industrielle kjemikalier har blitt brukt til rengjøring.
- Tørk alltid av lo som har samlet seg rundt produktet.
- Ikke bruk produktet uten et filter. Rengjør lofilteret før eller etter hver bruk.
- Ikke tørk uvaskede plagg i tørketrommelen.
- Artikler som har blitt tilsølt med stoff som matolje, aceton, alkohol, bensin, parafin, flekkfjernere, terpentin, voks og voksfjerner bør vaskes i varmt vann med en ekstra mengde vaskemiddel før de tørkes i tørketrommelen.
- Artikler som skumgummi (lateks), dusjhetter, vanntette tekstiler, gummiforede artikler, klær med skulderputer av skumgummi eller hodeputer av skumgummi bør ikke tørkes i tørketrommelen.
- Tøymykner og lignende produkter bør brukes som spesifisert i instruksene på tøymykneren.
- Fjern alle artikler fra lommer, som f.eks. lightere og fyrstikker.
- Stopp aldri en tørketrommel før den er på slutten av tørkeprogrammet, unntatt om alle artiklene fjernes raskt og legges utover slik at varmen forsvinner.

- Den siste delen av et tørketrommelprogram skjer uten varme (nedkjølingsprogram) for å sørge for at artiklene ikke beholder en temperatur som er skadelig.
- Slå av produktet og trekk støpselet ut av stikkontakten før rengjøring og vedlikehold.

## SIKKERHETSANVISNINGER

### MONTERING

- Fjern all emballasjen
- Ikke monter eller bruk et skadet produkt.
- Følg monteringsanvisningene som følger med produktet.
- Vær alltid forsiktig når du flytter produktet, fordi det er tungt. Bruk alltid vernehansker.
- Ikke monter eller bruk produktet på steder der temperaturen er lavere enn 5 °C eller høyere enn 35 °C.
- Sørg for at gulvet der produktet monteres er flatt, stabilt, varmebestandig og rent.
- Sørg for at det er luftsirkulasjon mellom produktet og gulvet.
- Flytt alltid produktet i vertikal stilling.
- Produktets bakere flate må plasseres inn mot vegg.
- Når produktet settes på plass må det kontrolleres at det står i vater. Gjør det ikke det, justeres føttene til det er i vater.

### ELEKTRISK TILKOPLING



**ADVARSEL!** Fare for brann og elektrisk støt.

- Produktet må være jordnet.
- Kontroller at det er samsvar mellom den elektriske informasjonen på typeskiltet og strømforsyningen i huset. Hvis det ikke er det, må du kontakte en elektriker.
- Bruk alltid en korrekt montert, jordnet stikkontakt.
- Ikke bruk doble stikkontakter eller skjøteledninger.
- Ikke trekk i kabelen for å koble fra produktet. Trekk alltid i selve støpselet.
- Ikke berør strømkabelen eller støpselet med våte hender.
- Bare for Storbritannia og Irland. Produktet har en 13 A-stikkontakt. Skulle det bli nødvendig å skifte sikringen i stikkontakten, bruk en 13 A ASTA (BS 1362) sikring.
- Dette produktet er i overensstemmelse med EØS-direktivene.

### BRUK



**ADVARSEL!** Risiko for personskade, elektrisk støt, brannskader, eller skade på produktet.

- Bare bruk dette produktet i en husholdning.
- Ikke tørk skadde plagg som inneholder fyll.
- Tørk bare tekstiler som er egnet for å bli tørket i tørketrommelen. Følg instruksjonene på vaskeanvisningen.
- Hvis du har vasket tøy med flekkfjerner, må du starte en ekstra skylling før du starter tørketrommelen.
- Ikke drikk eller tilbred mat med kondensert vann/destillert vann. Det kan føre til helseproblemer for mennesker og dyr.
- Ikke sitt eller stå på den åpne døren.
- Ikke tørk plagg som er dryppende våte i tørketrommelen.

### STELL OG RENGJØRING



**ADVARSEL!** Fare for personskade eller skade på produktet.

- Ikke bruk spylevann eller damp til å rengjøre produktet.
- Rengjør produktet med en fuktig, myk klut. Bare kun nøytrale rengjøringsmidler. Du må aldri bruke skurende oppvaskmidler, skuresvamber, løsemidler eller metallgjenstander.

### AVHENDING



**ADVARSEL!** Fare for skade og kvelning.

- Koble produktet fra strømmen.
- Kutt av strømkabelen og kast den.
- Fjern dørlåsen for å forhindre at barn og dyr stenger seg inne i produktet.



# ENKEL START

## PRODUKTBESKRIVELSE

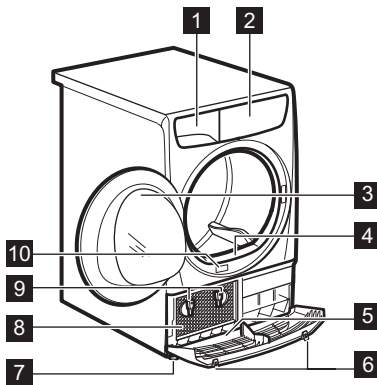

- 1 Vannbeholder
- 2 Kontrollpanel
- 3 Produktdør
- 4 Hovedfilter
- 5 Bunndeksel med ventiler for luftflyt



**ADVARSEL!** Plasser aldri gjenstander på bunndekselet

- 6 Knapper for å åpne bunndekselet
- 7 Justerbare føtter
- 8 Kondensatordør
- 9 Låser til kondensatordør
- 10 Typeskilt



lleggsdøren kan hengsles om. Det kan hjelpe deg å fjerne klesvasken enkelt hvis produktet må monteres på en begrenset plass (se separat pakningsvedlegg).

## BETJENINGSPANEL

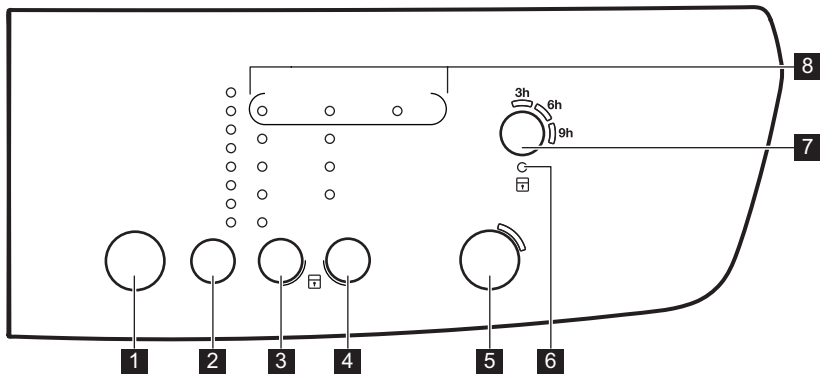

1 På/Av-knapp

2 Berøringsfelt for programvalg **P**

3 Berøringsfelt for tørkegrad

4 Berøringsfelt for tilvalg

5 Start/Pause -berøringsfelt

6 Indikator for barnesikring



































7 Utsettelse -berøringsfelt 

8 Indikatorer: Filter , Kondensator , Tank 



Berør berøringsfeltene med fingeren din på områder med symbolet eller navnet på tilvalget. Ikke bruk hansker når du bruker betjeningspanelet. Sørg for at betjeningspanelet alltid er rent og tørt.

## PROGRAMTABELL

Programmer	Type vask	Tøymengde (maks.) <sup>1)</sup> /Stoffmerking
 Bomull	Tørkenivå:  Ekstra tørt,  Veldig tørt,   Skaptørt <sup>2)3)</sup> ,  Stryketørt <sup>3)</sup>	8kg/  
 Lettstelt	Tørkenivå:  Ekstra tørt,  Skaptørt <sup>3)</sup> ,  Stryketørt	3,5kg/   
 Blandet	Bomull og lettstelte stoffer. Program med lav temperatur. Skånsomt program med varmluft.	3 kg/   
 Strykelett	Lettstelte stoffer der minimal stryking er nødvendig. Tørkere-sultatene kan variere mellom ulike stofftyper. Rist plaggene før du legger dem inn i produktet. Ta plaggene umiddelbart ut og heng de på en kleshenger når programmer er fullført.	1 kg (eller 5 skjorter)/   
 Ull <sup>4)</sup>	Ullstoffer. Skånsom tørking av ull. Fjern plaggene umiddelbart når programmet er ferdig.  WOOLMARK APPAREL CARE	1 kg
 Dyner	Tørke en eller to dyner og puter (med fjær, dun eller lettstelt fyll).	3 kg/   
 Oppfriskning	Friske opp en tekstil som har vært oppbevart.	1 kg
 Tid 30 min	Still inn program for å tørke individuelle, vaskede plagg.	1 kg/   

1) Maksimal vekt for plagg som skal tørkes.

2) Programmet  Bomull Skaptørt er "Standard bomullsprogrammet" og passer godt til å normal våt bomullsvask og er det mest energieffektive programmet med hensyn til energiforbruk for tørking av våt bomull.





3) Kun for testinstitutter: Standardprogrammer for tester er spesifisert i EN 61121-dokumentet.

4) Ulltørkeprogrammet for denne vaskemaskinen er godkjent av **Woolmark** for tørking av maskinvaskbare ullprodukter, dersom plaggene vaskes i samsvar med vaskeanvisningene på plaggets etikett samt med anvisningene som produsenten av denne vaskemaskinen har utgitt. **M1221I** Storbritannia, Hong Kong, og India, er **Woolmark**-symbolet er varemerke for sertifisering.

# TILVALG

## TØRRHETSGRAD

Denne funksjonen får klesvasken tørrere. Det er 4 mulige valg:

-  Ekstra tørt
-  Veldig tørt (bare for bomull)
-  Skaptørt
-  Stryketørt

## ANTIKRØLL 90 MIN

Forlenges med 60 minutter ved standard antikrøllfase (30 minutter) på slutten av

tørkesyklusen. Denne funksjonen forhindrer klesvasken fra å krølle seg. Klesvasken kan tas ut under antikrøllfasen.

## TID 60 MIN

















Forlenger Tid 30 min-programmet med 30 minutter.

## FINVASK

Med dette tilvalget kan du angi et skånsomt program med en lavere temperatur. Bruk dette

tilvalget til stoffer som er merket med symbolet  på stoffmerkingen (f.eks. akryl, viskose).

## TABELL OVER TILVALG

Programmer							
					 An- tikrøll 90 min	 Tid 60 min	 Fin- vask
 Bomull	▪	▪	▪	▪	▪		▪
 Lettstelt	▪		▪	▪	▪		▪
 Blandet			▪		▪		
 Stryke- lett				▪			▪
 Ull			▪				▪
 Dyner			▪				▪
 Oppfrisk- ning					▪		
 Tid 30 min					▪	▪	▪

# INNSTILLINGER

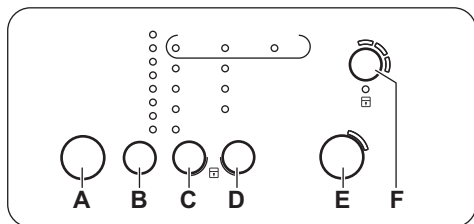

- A) På/Av-knapp
- B) Berøringsfelt for programvalg **P**
- C) Berøringsfelt for tørkegrad
- D) Berøringsfelt for tilvalg
- E) Start/Pause -berøringsfelt
- F) Utsettelse -berøringsfelt

## JUSTERING AV KLESVASKENS GJENVÆRENDE FUKTIGHETSGRAD

For å endre standard fuktighetsgrad til gjenværende klesvask:

1. Trykk på av/på-knappen for å slå på produktet.
2. Vent i ca. 8 sekunder.
3. Trykk og hold inne knappene (B) og (D) samtidig.

En av disse indikatorene tennes:

- Tank – maksimum tørket klesvask
- Filter – mer tørket klesvask

## FØR FØRSTE GANGS BRUK

Før du starter produktet for første gang:

- Rengjør tørketrommelens trommel med en fuktig klut.

## DAGLIG BRUK

### START ET PROGRAM UTEN STARTTIDSFORVALG

1. Forbered klesvasken og legg den i produktet.



**OBS!** Sørg for at ingen klær klemmes mellom produkt døren og gummipakningen når du lukker døren.

2. Trykk på av/på-knappen for å slå på produktet.
3. Velg korrekt program og tilvalg for typen vask.
4. Trykk på Start/Pause-berøringsfeltet.

Programmet starter.

- Kondensator – standard tørket klesvask
4. Trykk knappen (E) gjentatte ganger, helt til indikatoren for riktig nivå tennes.
  5. Trykk og hold knappene (B) og (D) samtidig i omtrent 2 sekunder for å bekrefte innstillingen.

### AKUSTISK ALARM (LYDSIGNAL) PÅ/AV

For å deaktivere lydsignalet må du trykke og holde berøringsfeltene (B) og (C) nede samtidig i omtrent 2 minutter.

### BARNESIKRING

Dette tilvalget forhindrer at barn leker med produktet mens et program er i bruk. Programbryteren og berøringsfeltene er låst. Bare på/av-knappen forblir ulåst.

#### Aktivere tilvalget for barnesikring:

1. Trykk på av/på-knappen for å slå på produktet.
2. Vent i ca. 8 sekunder.
3. Trykk og hold inne berøringspanelene (C) og (D) samtidig. Indikatoren for barnesikring tennes.

Indikatoren for barnesikring tennes.



Det er mulig å deaktivere tilvalget for barnesikring mens et program er i bruk. Trykk og holde de samme berøringsfeltene nede til indikatoren for barnesikring slukkes.

- Start et kort program (f.eks. 30 minutter) med fuktig tøy.

### STARTE PROGRAMMET MED STARTTIDSFORVALG

1. Velg korrekt program og tilvalg for typen vask.
2. Trykk på starttidsforvalg-knapp gjentatte ganger, helt til.



Du kan utsette starten for et program med 3, 6 eller 9 timer.

3. Trykk på Start/Pause-knappen. LED-lampene (9H, 6H, 3H) endres hver 3. time.

## ENDRE ET PROGRAM

1. Trykk på av/på-knappen for å deaktivere produktet
2. Trykk på av/på-knappen for å slå på produktet.
3. Still inn programmet.

## NÅR PROGRAMMET ER SLUTT

Når programmet er ferdig:

- Vil et periodisk lydsignal høres.
- Indikatorene Filter og Kondensator tennes.
- Indikatoren Start/Pause lyser.

Produktet vil fortsatt være i bruk med antirkøllfasen i ca 30 minutter.

Antirkøllfasen fjerner krøller fra klesvasken.

Du kan ta ut klesvasken før antirkøllfasen er ferdig.

Vi anbefaler at du tar ut klesvasken når antirkøllfasen er helt eller nesten ferdig for best resultater.

## RÅD OG TIPS

### FORBEREDE KLESVASKEN

- Lukk glidelåser.
- Lukk festene på dynetrekk.
- Ikke la bånd eller sløyfer være løse (f.eks. forklebånd). Knyt de sammen før du starter et program.
- Fjern alle gjentander fra lommer.
- Hvis et plagg har et innvendig bomullslag skal det vrennes. Sørg for at bomullslaget alltid vender ut
- Vi anbefaler at du velger et program som er egnet for plaggene i produktet.

Når antirkøllfasen er ferdig:

- Indikatorene Filter og Kondensator tennes.
  - Start/Pause-indikatoren slukkes.
1. Trykk på av/på-knappen for å slå av produktet.
  2. Åpne døren til produktet.
  3. Ta ut tøyet.
  4. Lukk produktets dør.



Rengjør alltid filteret og tøm vannbeholderen når et program er ferdig.

### STAND-BY-FUNKSJON

For å redusere energiforbruket deaktiverer denne funksjonen produktet automatisk:

- Etter 5 minutter hvis du ikke starter et program.
- Etter 5 minutter etter at programmet er ferdig.

- Ikke bland stoffer med sterke og lyse farger sammen. Sterke farger kan smitte av.
- Bruk et program for bomullsjersey eller trikot for å forhindre at plagg krymper.
- Sørg for at klesvaskens vekt ikke overskrider maksimal vekt i programtabellen.
- Bare tørk klesvask som er egnet for tørketrommel. Se stoffmerkingen på plaggene.

Stoffmerking	Beskrivelse
	Klesvask som er egnet for tørketrommel.
	Klesvask som er egnet for tørketrommel. Velg programmet med standard temperatur.
	Klesvask som er egnet for tørketrommel. Velg programmet med lav temperatur.
	Klesvask som ikke er egnet for tørketrommel.

# STELL OG RENGJØRING

## RENGJØRING AV FILTERET

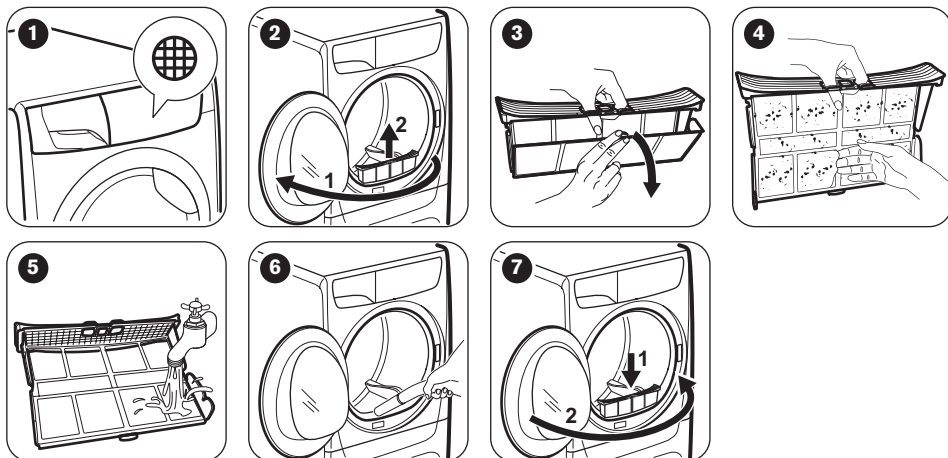

## TØM VANNBEHOLDEREN

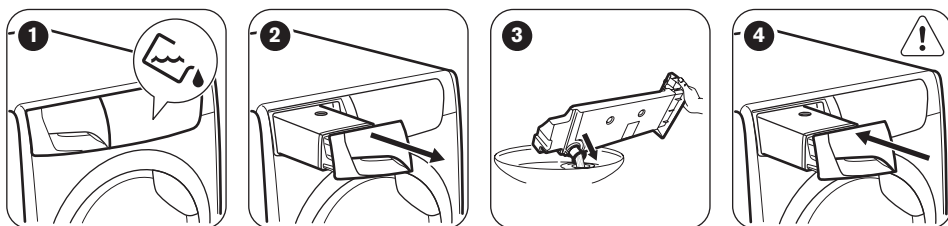

**i** Du kan bruke vannet fra vannbeholderen som et alternativ til destillert vann (f.eks. til dampstryking). Fjern smussrester med et filter før du bruker vannet.

## RENGJØRE KONDENSATOREN

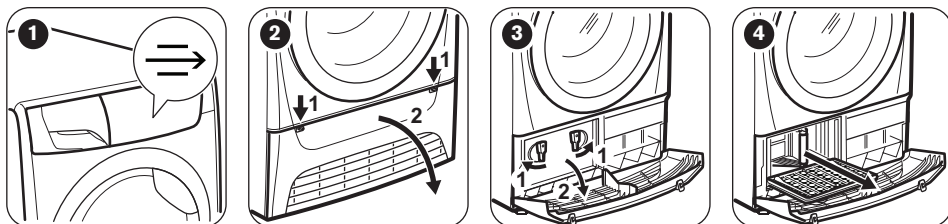

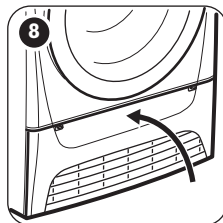
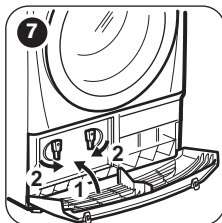
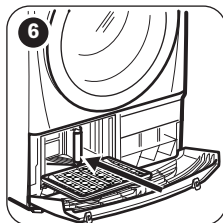

## RENGJØRING AV TROMMELEN



**ADVARSEL!** Koble produktet fra strømmen for du rengjør det.

Bruk et standard, nøytral vaskemiddel for å rengjøre trommelens innside. Tørk av de rene overflatene med en myk klut.



**OBS!** Ikke bruk slipende rengjøringsmidler eller stålull ved rengjøring av trommelen.

## RENGJØR BETJENINGSPANELET OG KABINETTET

Bruk et nøytralt rengjøringsmiddel for å rengjøre betjeningspanelet og kabinettet.

Bruk en fuktig klut for å rengjøre. Tørk av de rene overflatene med en myk klut.



**OBS!** Ikke bruk møbelrens eller rengjøringsmiddel som kan føre til at produktet ruste.

## RENGJØR LUFTSTRØMPLATENE

Bruk en støvsuger til å fjerne lo fra luftstrømplatene.

## FEILSØKING

Problem	Mulig løsning
Du kan ikke slå på produktet.	Sørg for at støpselet er satt helt inn i veggkontaktet.
Programmet starter ikke.	Kontrollere sikringen i husets elektriske installasjon (sikringsskapet).
Produktets dør lar seg ikke lukke.	Trykk på Start/Pause. Kontroller at produktets dør er lukket.
Produktet stopper under bruk.	Forsikre deg om at filterne er korrekt montert. Sørg for at det ikke ligger klesvask i klem mellom produktets dør og gummipakningen.
Tørkingen varer uvanlig lenge. <sup>1)</sup>	Sørg for at vannbeholderen er tom. Trykk Start/Pause for å starte programmet på nytt.
	Sørg for at klesvaskens vekt er i samsvar med programmets varighet.
	Sørg for at filtret er rent.

Problem	Mulig løsning
	Klesvasken er for våt. Sentrifuger klesvasken i vaskemaskinen på nytt.
	Sørg for at romtemperaturen ikke er for høy.
Tørkesyklusen stopper opp kort etter programstart.	Velg Tidsstyrt tørking- eller Ekstra tørt-programmet.

1) Programmet vil automatisk avsluttes etter maksimalt 5 timer

#### Hvis tørkeresultatene ikke er tilfredsstillende

- Feil program ble valgt.
- Filteret er blokkert.
- Kondensatoren er blokkert.
- Det var for mye klesvask i produktet.
- Trommelen er skitten.
- Feil innstilling av konduktivitetssensoren.
- Luftstrømplatene er tette.

## TEKNISKE DATA

Høyde x bredde x dybde	850 x 600 x 600 mm (maksimal 680 mm)
Maksimal dybde med produktets dør åpen	1090 mm
Maksimal bredde med produktets dør åpen	950 mm
Justerbar høyde	850 mm (+ 15 mm – fotregulering)
Trommelvolum	118 l
Maksimal illeggsmengde	<b>8</b> kg
Elektrisk spenning	230 V
Frekvens	50 Hz
Nødvendig sikring	10 A
Nominell effekt	2250 W
Energieffektivitetsklasse	<b>B</b>
Energiforbruk <sup>1)</sup>	<b>4,80</b> kWt
Årlig energiforbruk <sup>2)</sup>	560 kWt
Forblitt på-modus effektopptak	0,55 W
Av-modus effektopptak	0,55 W
Bruksområde	Husholdning
Tillatt omgivelsestemperatur	+ 5 °C til + 35 °C



Beskyttelsesgrad mot inntregning av harde partikler og fuktighet sikres ved hjelp av et beskyttelsesdeksel, unntatt der lavspenningsutstyr ikke er beskyttet mot fuktighet

**IPX4**

1) I henhold til EN 61121. 8kg bomull, sentrifugert ved 1000 o/min.



2) Energiforbruk per år i kWh, basert på 160 tørkesykluser for standarden bomullsprogram med full og delvis last, og forbruket av lavstrømmodi. Faktisk energiforbruk per syklus avhenger av hvordan produktet brukes (REGULERING (EU) nr. 392/2012).

## FORBRUKSDATA

Program	Spant på / restfuktighet	Tørketid	Energiforbruk
Bomull 8 kg			
Skaptørt	1400 rpm/ 50 %	130 min.	4,21 kWt
	1000 rpm/ 60 %	146 min.	4,80 kWt
Stryketørt	1400 rpm/ 50 %	110 min.	3,49 kWt
	1000 rpm/ 60 %	126 min.	3,98 kWt
Lettstelt 3,5 kg			
Skaptørt	1200 rpm/ 40 %	52 min.	1,50 kWt
	800 rpm/ 50 %	59 min.	1,71 kWt

## BESKYTTELSE AV MILJØET

Resirkuler materialer som er merket med symbolet

 Legg emballasjen i riktige beholdere for å resirkulere det. Bidrar til å beskytte miljøet, menneskers helse og for å resirkulere avfall av elektriske og elektroniske produkter. Ikke kast produkter som er merket med symbolet  sammen

med husholdningsavfallet. Produktet kan leveres der hvor tilsvarende produkt selges eller på miljøstasjonen i kommunen. Kontakt kommunen for nærmere opplysninger.





[WWW.ZANUSSI.COM/SHOP](http://WWW.ZANUSSI.COM/SHOP)



CE

136933670-A-282014